

OASIS[®]

innovations



AUTO LAMINATOR T165PRO

OASIS Auto Laminator T165PRO

Fiabilidad y robustez garantizada



SUMACH Auto Laminator T165PRO

Una laminadora diseñada para dar una respuesta eficaz a las necesidades del mercado de la laminación.

Un equipo robusto, fiable y creado con tecnología avanzada con una calidad/precio excelente.

De fácil funcionalidad

Modo manual y modo automático

Sistema neumático de elevación del rollo

Ajuste neumático de la presión del rollo

Control individual de la tensión

Sistema de fijación rápida de rollos

Rollo de recogida de los medios laminados

Idioma en Español e Inglés

Pedal de control

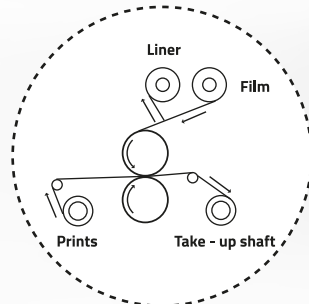

Laminado lineal



Laminado con corte

Tecnología avanzada con una
calidad/precio excelente

Especificaciones

MODELO

Auto Laminator T165PRO

ESPECIFICACIONES DE LA LAMINADORA Y MATERIALES

Ancho máximo	1620 mm
Temperatura	Calentamiento hasta 60° Control de temperatura en intervalos de 1° Calentamiento por infrarrojos
Rollos	Rollos de silicona de 130mm de diámetro
Exesor máximo	Hasta 35 mm
Velocidad	10m/min con control digital
Energía	220 V 16A
Calefacción	10 a 15 minutos
Funcionamiento	Rollo de calefacción neumático Ajuste independiente de tensión de material Recogedor de material Panel de control delantero y trasero, y pedal
Peso	210 kg
Dimensiones	540 mm x 1250 mm x 1850 mm
Incluye	Compresor

Distribuidor:

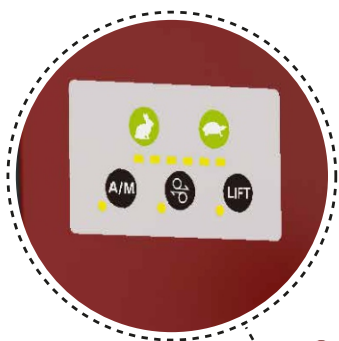

**Diseño original:
Panel de control trasero**

